

分集水器系列 >

TYPE SELECTING MANUAL OF PRODUCT
产品选型手册





SHSU® 上塑®
SHANGSU

梦想的起程，就是圆梦的开始……

怀着必胜的信念，在事业的王国里找寻梦想

梦想老人总是垂青脚踏实地的智者，只有他们才能成为
梦想殿堂的主人。

是时间见证了付出的汗水，我们终于站在了梦想的大门
只要轻轻把门推开，梦想天堂就在前方。

迈开新的逐梦脚步，我们携手并进。张开双臂，拥抱金
色梦想……

The dream gets under way, namely, it is realized gradually....

With the full confidence to triumph, we seek after the dream
in the king of industry.

The old man who will give your dream always shows appre-
ciation for the down-to-earth wise man, because only them
can become the owner of dream palace.

It is the time that witnesses the great efforts that we made,
we finally stand at the door of dream.

As long as we open the door slightly, the dream heaven
comes into view.

Taking the step to pursue the dream, we go forward hand in
hand and embrace the golden dream with open arms....

强势 STRONG POWER

上海上塑控股集团总部位于上海市青港经济园区上塑路88号，距浦东国际机场、虹桥国际机场、陆家嘴国际金融中心、亚洲最大的深水港码头—芦潮港仅30多公里，交通便利、物流通畅。集团占地面积10万余平方，注册资本为10138万元，是一家以实业投资为主体的大型高科技民营企业。

集团主要生产塑料管道，分集水器，产品有PP-R、PB冷热给水管，PP-R稳态管，HDPE给水管、非开挖排污管，PE燃气管，MPP、MPP-K高压电力电缆护套管，MPE矿用、瓦斯抽放管，PE-RT地板采暖管，PVC-U电工管、中空螺旋管、排水管及各种管件等一万多个品种。

集团坚持“以质量为本，以诚信为生命，以管理为基础，以科技创新求发展”的经营战略，内抓管理，外拓市场，扩大规模，创建品牌。集团拥有国际先进的生产设备，精良的制造工艺和齐全的检测设备。企业先后通过了ISO9001-2008质量管理体系、ISO14001环境管理体系、GB/T28001职业健康安全管理体系认证，取得ISO14024中国环境标志产品、国家矿用产品安全标志证书。产品均已通过了国家化学建筑材料测试中心测试，获得了上海市卫生局颁发的产品卫生许可证、北京

新华节水产品认证、压力管道元件制造许可证，连续入选国家水利部《全国农村饮水安全工程材料设备产品信息年报》。多年积淀成就今日辉煌，集团已跻身中国民营500强企业行列，拥有区级企业技术中心，是上海市高新技术企业，奉贤区科技小巨人企业，被国家工商总局授予“守合同重信用企业”，“上塑”牌系列产品荣获“上海名牌”，“SHSU上塑”商标被评为“上海市著名商标”。2011年被上海市质量奖审定委员会授予“上海市质量金奖入围奖”。

目前，集团已在全国200多个城市建立了营销网络，设立办事处，销售分公司和特约经销商共500多家，产品遍布全国30多个省、市、自治区，并出口东南亚、中东、南美洲和非洲等20多个国家和地区。

集团在致力于企业自身发展壮大的同时，踊跃参与希望工程、扶贫济困等慈善公益事业，积极与落后地区结对扶贫，为构建和谐社会不遗余力。

集团将继续本着“安全、高效、健康、环保”的理念，发扬“和谐、务实、创新、奋进”的企业精神，坚持“创一流企业，造一流产品，送一流服务，铸一流品牌”的发展战略。“上乘品质、塑造未来”，愿与有识之士，携手并进，共创辉煌！



CREATING FIRST-CLASS ADVANTAGEOUS BRAND 打造一流强势品牌

Shanghai Shangsuhong Holding Group is a large-scale high-tech private enterprise that is based on industry investment, with registration capital amounting to 101,380,000 yuan and floor space up to 100,000m². The headquarter is located in No.88 Shangsuhong Road Qinggang industrial zone in Shanghai city, only 30km from Pudong International Airport, Hongqiao International Airport, Lujiazui International Financial Center and Luchao Port – the biggest wharf of deep water port in Asian, enjoying very convenient traffic and physical distribution.

Shangsuhong mainly produces plastic pipelines, Diversity water device, including PP-R, PB cold and hot water supply pipes, PP-R steady-state pipe, HDPE water supply pipe, trenchless drainage pipe, PE gas pipe, MPP, MPP-K high-voltage power cable protective sleeve, MPE mining and gas drainage pipe, PE-RT floor heating pipe, PVC-U electric tube, hollow spiral pipe, drainage pipe and various pipe fittings, more than ten thousand varieties.

Taking the business strategy of “being quality oriented, taking good faith as the life and management as the foundation, promoting development with technical innovation”, Shangsuhong lays stress on management inside, develops the market outside, enlarges the enterprise scale and shapes the brand constantly. It boasts of international level production equipment, advanced manufacturing technology and complete checkout test sets, has passed ISO9001-2008 international quality system certification, ISO14001 international environment management system certification, GB/T28001 occupation healthy safety management system certification, ISO14024 China environment label certification successively, and has obtained the National Safety Certificate of Approval for Coal Mining Products. The products have passed the tests carried out by test center of national chemical building material, Shangsuhong have gained the hygienic license of products awarded by Shanghai Board of Health, and license for Pressure Pipe Unit Manufacture, have passed Beijing Xinhua Water Saving Products Certification, and has the honor to be listed in the

Annual report on engineering materials and equipment for nationwide rural safe drinking water. Many years of hard working accomplishes brilliant achievements today, the Group has already ascended into the list of top 500 private enterprises of China, has district-level enterprise technical center. As a Shanghai High-new Technology Enterprise as well as Fengxian District Science-tech Little Giant, the company has the honor to be titled “enterprise of honoring contract and standing by reputation” by Shanghai Industry and Commerce Bureau, SHSU brand product was titled “Shanghai Famous Brand”, the trademark “SHSU” was graded as “Shanghai Famous Trademark” by the Trademark Bureau, General Administration of Industry and Commerce. In 2011, Shangsuhong got the title of “Entry Award of Shanghai Quality Golden Award” by the Quality Award Approval Committee of Shanghai Municipal People’s Government.

At present, Shangsuhong has set up sales network in over 200 cities of China, furthermore, the corporation has established offices, sales branch companies, franchised dealers, 500 totally, the products are covered all over the China, and exported to 20 countries and areas like Southeast Asia, Middle East, South America and Africa, etc..

While striving for the development of the enterprise, Shangsuhong Group takes actively part in the public welfare such as the Hope Project, especially, it participates in giving the poverty alleviation, to return the society and promote the harmony.

Abiding by the philosophy of “safety, high efficiency, healthy, environment protection” as well as the enterprise spirit of “harmony, pragmatism, innovation, striving”, Shangsuhong Group insists on the development strategy of “creating outstanding enterprise, producing first-rank product, providing excellent service, establishing top brand”. “Superior quality shapes brilliant future”, Shangsuhong sincerely wishes to cooperate with far-sighted persons to make mutual progress and get great achievements together.

YX1001 锻压手动调节分集水器

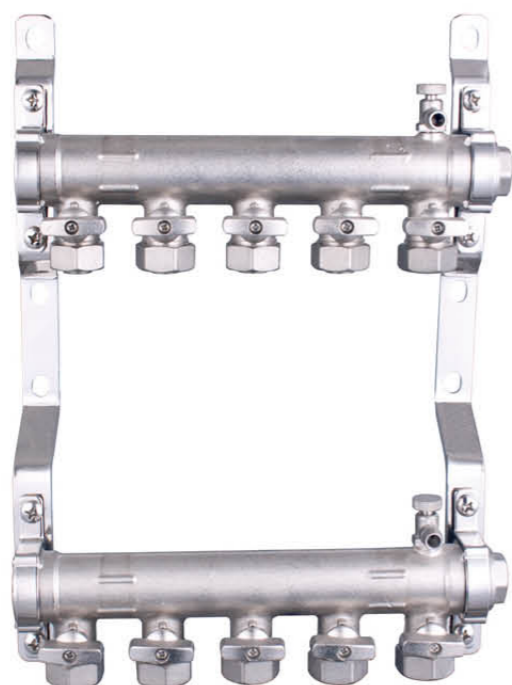

技术规范

材质：黄铜
 适用水温：0~85
 公称压力：PN10
 主管口径：1"~1/4"
 支管口径：DN16, DN20
 安装方式：壁挂式
 产品：2路~12路
 圆柱管螺纹GB8464标准
 表面处理：抛光镀镍
 壁厚：2.0mm

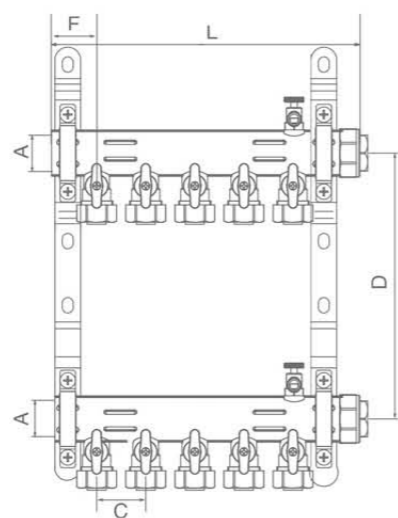

A	L	C	D	F
1"	252	45	210	36

产品特点

锻压手动调节分水器，利用实心铜棒一次整体锻造成型，主管和支管整体连接，绝漏设计，减少渗漏水风险，人工设定各支路（区域）的进水流量调节与回水流量调节，从而达到每个房间温度舒适。

YX1002 锻压手动调节分集水器

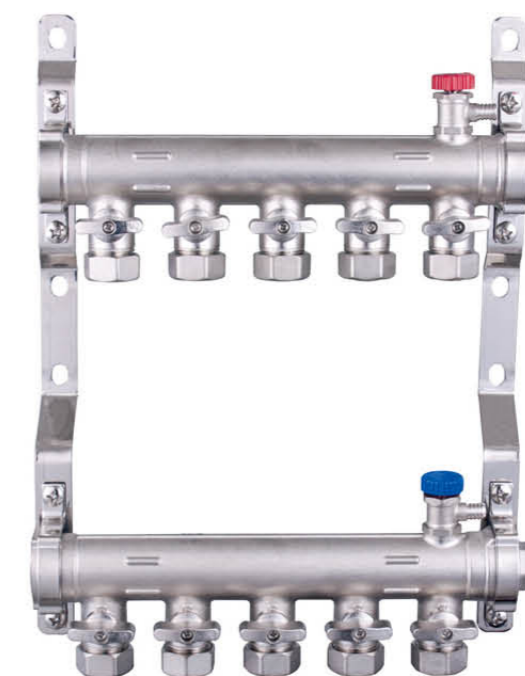

技术规范

材质：黄铜
 适用水温：0~85
 公称压力：PN10
 主管口径：1"~1/4"
 支管口径：DN16, DN20
 安装方式：壁挂式
 产品：2路~12路
 圆柱管螺纹GB8464标准
 表面处理：抛光镀镍
 壁厚：2.5mm

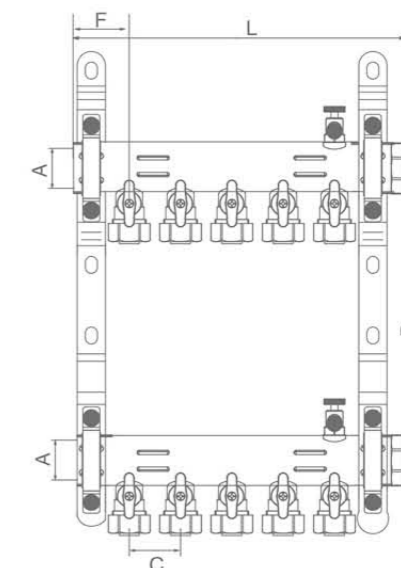

A	L	C	D	F
1"	252	45	210	36

产品特点

锻压手动调节分水器，利用实心铜棒一次整体锻造成型，主管和支管整体连接，绝漏设计，减少渗漏水风险，人工设定各支路（区域）的进水流量调节与回水流量调节，从而达到每个房间温度舒适。

YX1003 锻压手动调节分集水器



技术规范

- 材质：黄铜
- 适用水温：0~85
- 公称压力：PN10
- 主管口径：1"~1/4"
- 支管口径：DN16, DN20
- 安装方式：壁挂式
- 产品：2路~12路
- 圆柱管螺纹GB8464标准
- 表面处理：抛光镀镍
- 壁厚：2.3mm

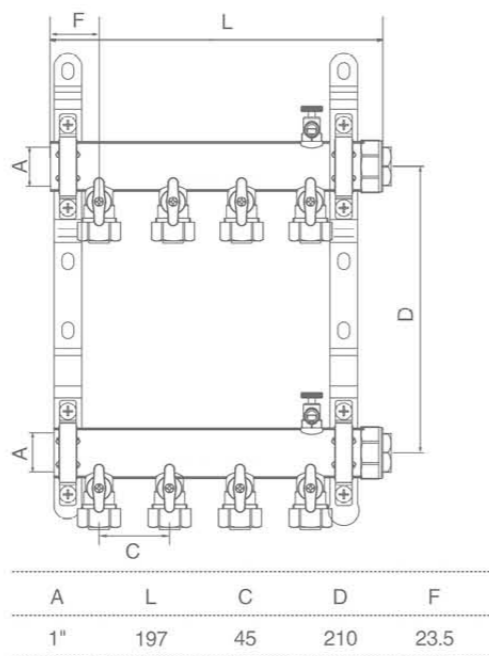

产品特点

锻压手动调节分水器，利用实心铜棒一次整体锻造成型，主管和支管整体连接，绝漏设计，减少渗漏风险，人工设定各支路（区域）的进水流量调节与回水流量调节，从而达到每个房间温度舒适。

YX1005 截止型分集水器



技术规范

- 材质：黄铜
- 适用水温：0~85
- 公称压力：PN10
- 主管口径：1"~1/4"
- 支管口径：DN16, DN20
- 安装方式：壁挂式
- 产品：2路~12路
- 圆柱管螺纹GB8464标准
- 表面处理：抛光镀镍
- 壁厚：3.0mm

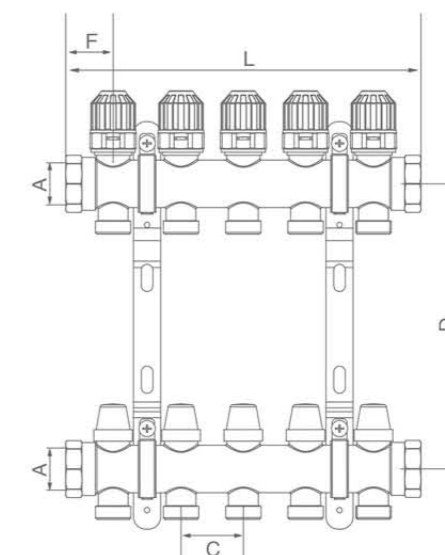

产品特点

一体成形，杜绝主管与支管间因螺纹连接而造成的渗漏现象，外形设计美观大方、新颖别致，采用截止型结构自动排除供水杂物和沉淀物，保持水流畅通无阻，自动调节每路流量从而达到控制每个房间温度。

YX1007 智能型分集水器 (可选配电热执行器)

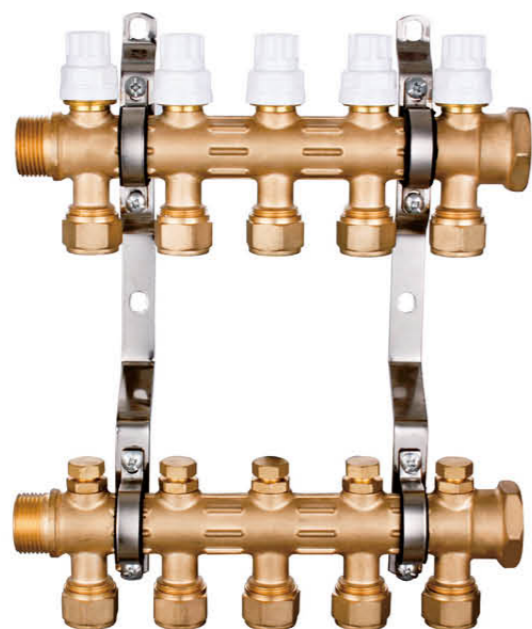

技术规范

材质：黄铜
 适用水温：0~85
 公称压力：PN10
 主管口径：1"~1/4"
 支管口径：DN16, DN20
 安装方式：壁挂式
 产品：2路~12路
 圆柱管螺纹GB8464标准
 表面处理：铜本色
 壁厚：3.5mm

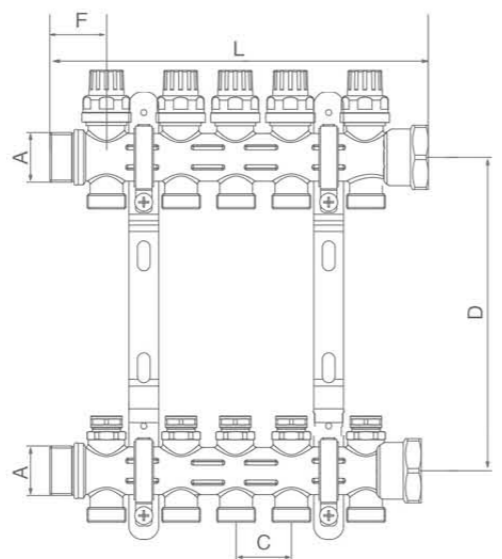

A	L	C	D	F
1"	274	50	210	37

产品特点

一体成形，杜绝主管与支管间因螺纹连接而造成的渗漏现象，外形设计美观大方、新颖别致，采用截止型结构自动排除供水杂物和沉淀物，保持水流畅通无阻，自动调节每路流量从而达到控制每个房间温度。

YX1008 双球阀型分集水器



技术规范

材质：黄铜
 适用水温：0~85
 公称压力：PN10
 主管口径：1"~1/4"
 支管口径：DN16, DN20
 安装方式：壁挂式
 产品：2路~12路
 圆柱管螺纹GB8464标准
 表面处理：抛光镀镍
 壁厚：2.0mm

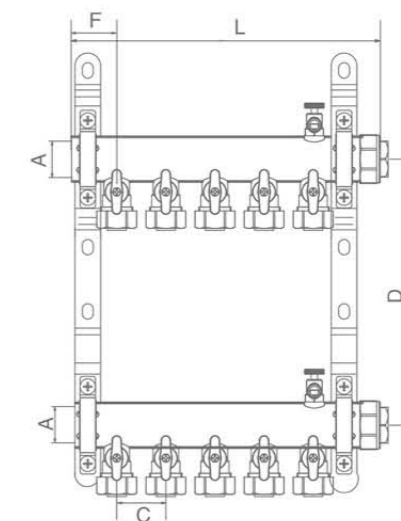

A	L	C	D	F
1"	256	48	210	28

产品特点

一体成型，杜绝主管与支管间因螺纹连接而造成的渗漏现象，自动排除供水杂物和沉淀物，保持水流畅通无阻，手动调节每路流量，从而达到控制每个房间温度。

YX1009 锻压手动调节分集水器



技术规范

材质：黄铜
 适用水温：0 ~ 85
 公称压力：PN10
 主管口径：1" ~ 1/4"
 支管口径：DN16, DN20
 安装方式：壁挂式
 产品：2路 ~ 12路
 圆柱管螺纹GB8464标准
 表面处理：抛光镀镍
 壁厚：3.0mm

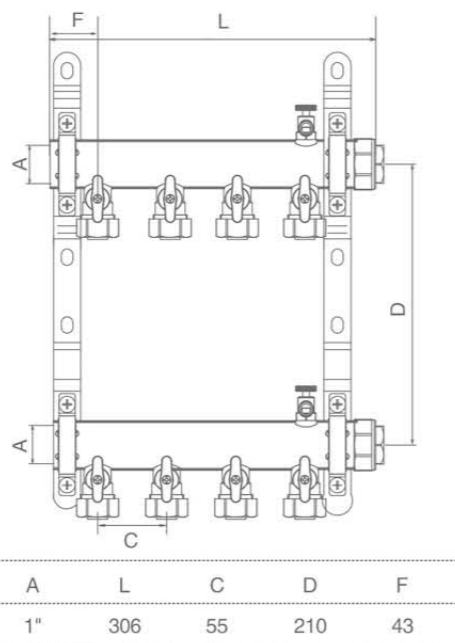

产品特点

锻压手动调节分水器，利用实心铜棒一次整体锻造成型，主管和支管整体连接，绝漏设计，减少渗漏水风险，人工设定各支路（区域）的进水流量调节与回水流量调节，从而达到每个房间温度舒适。

YX1010 智能型分集水器（可选配热执行器）



技术规范

材质：黄铜
 适用水温：0 ~ 85
 公称压力：PN10
 主管口径：1" ~ 1/4"
 支管口径：DN16, DN20
 安装方式：壁挂式
 产品：2路 ~ 12路
 圆柱管螺纹GB8464标准
 表面处理：酸洗
 壁厚：3.5mm

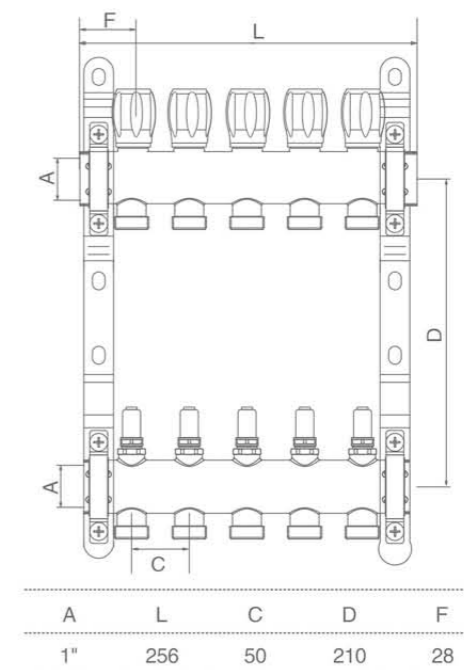

产品特点

一体成形，杜绝主管与支管间因螺纹连接而造成的渗漏水现象，外形设计美观大方、新颖别致，采用截止型结构自动排除供水杂物和沉淀物，保持水流畅通无阻，自动调节每路流量从而达到控制每个房间温度。

YX1011 智能型分集水器 (可选配电热执行器)



技术规范

- 材质: 黄铜
- 适用水温: 0 ~ 85
- 公称压力: PN10
- 主管口径: 1" ~ 1/4"
- 支管口径: DN16, DN20
- 安装方式: 壁挂式
- 产品: 2路 ~ 12路
- 圆柱管螺纹GB8464标准
- 表面处理: 抛光镀镍
- 壁厚: 3.5mm

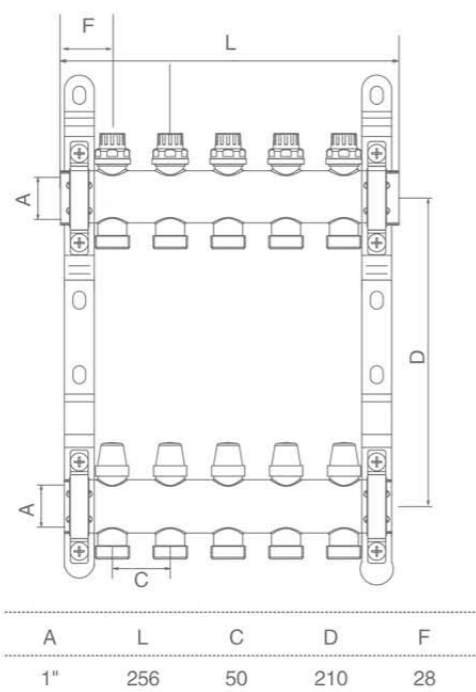

产品特点

一体成形, 杜绝主管与支管间因螺纹连接而造成的渗漏现象, 外形设计美观大方、新颖别致, 采用截止型结构自动排除供水杂物和沉淀物, 保持水流畅通无阻, 自动调节每路流量从而达到控制每个房间温度。

YX1012 智能型分集水器 (可选配电热执行器)



技术规范

- 材质: 黄铜
- 适用水温: 0 ~ 85
- 公称压力: PN10
- 主管口径: 1" ~ 1/4"
- 支管口径: DN16, DN20
- 安装方式: 壁挂式
- 产品: 2路 ~ 12路
- 圆柱管螺纹GB8464标准
- 表面处理: 抛光镀古铜
- 壁厚: 3.5mm

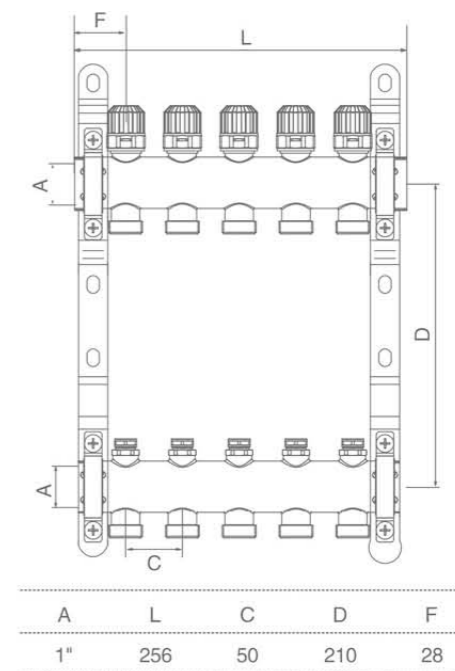

产品特点

一体成形, 杜绝主管与支管间因螺纹连接而造成的渗漏现象, 外形设计美观大方、新颖别致, 采用截止型结构自动排除供水杂物和沉淀物, 保持水流畅通无阻, 自动调节每路流量从而达到控制每个房间温度。

YX1015 智能型分集水器 (可选配电热执行器)



技术规范

- 材质: 黄铜
- 适用水温: 0 ~ 85
- 公称压力: PN10
- 主管口径: 1" ~ 1/4"
- 支管口径: DN16, DN20
- 安装方式: 壁挂式
- 产品: 2路 ~ 12路
- 圆柱管螺纹GB8464标准
- 表面处理: 抛光镀镍
- 壁厚: 3.5mm

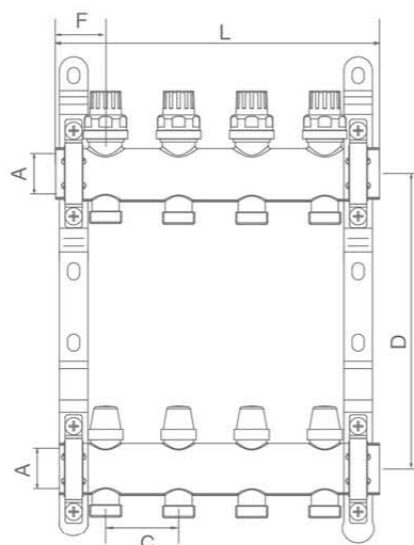

A	L	C	D	F
1"	251	55	210	43

产品特点

一体成形, 杜绝主管与支管间因螺纹连接而造成的渗漏现象, 外形设计美观大方、新颖别致, 采用截止型结构自动排除供水杂物和沉淀物, 保持水流畅通无阻, 自动调节每路流量从而达到控制每个房间温度。

YX1016 锻压手动调节分集水器

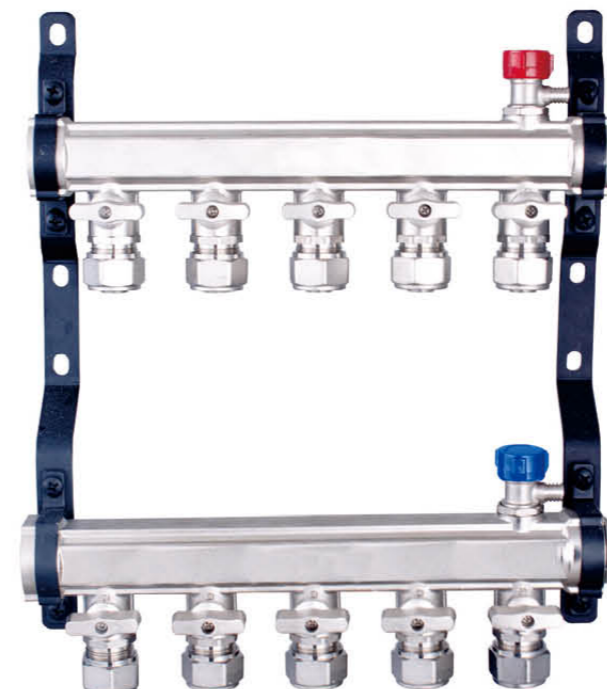

技术规范

- 材质: 黄铜
- 适用水温: 0 ~ 85
- 公称压力: PN10
- 主管口径: 1" ~ 1/4"
- 支管口径: DN16, DN20
- 安装方式: 壁挂式
- 产品: 2路 ~ 12路
- 圆柱管螺纹GB8464标准
- 表面处理: 抛光镀镍
- 壁厚: 3.5mm

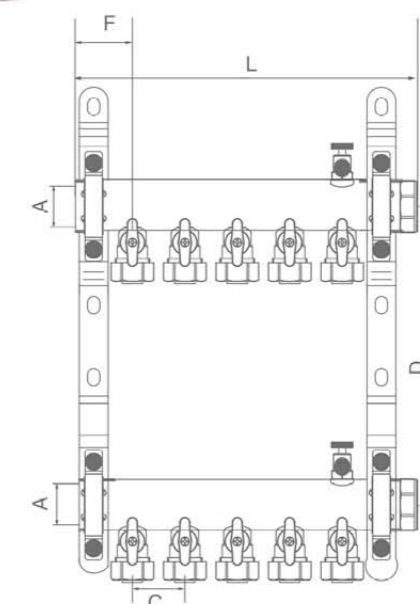

A	L	C	D	F
1"	256	50	210	28

产品特点

锻压手动调节分水器, 利用实心铜棒一次整体锻造成型, 主管和支管整体连接, 绝漏设计, 减少渗漏水风险, 人工设定各支路 (区域) 的进水流量调节与回水流量调节, 从而达到每个房间温度舒适。

YX1017 锻压手动调节分集水器

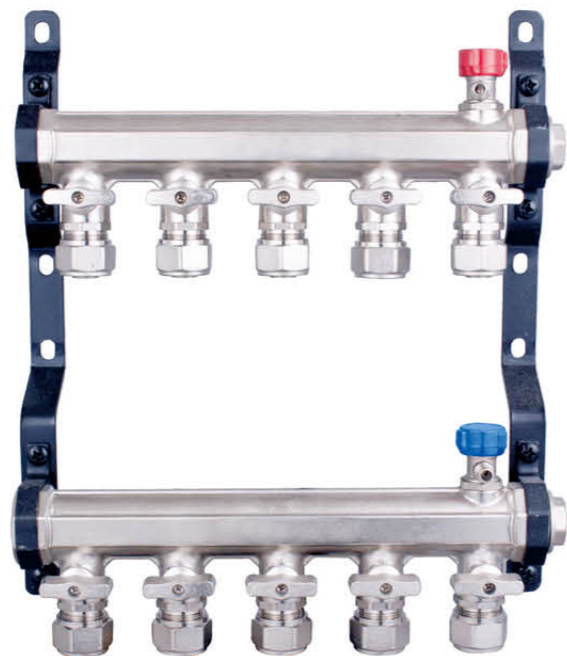

技术规范

材质：黄铜
 适用水温：0~85
 公称压力：PN10
 主管口径：1"~1/4"
 支管口径：DN16, DN20
 安装方式：壁挂式
 产品：2路~12路
 圆柱管螺纹GB8464标准
 表面处理：抛光镀镍
 壁厚：3.0mm

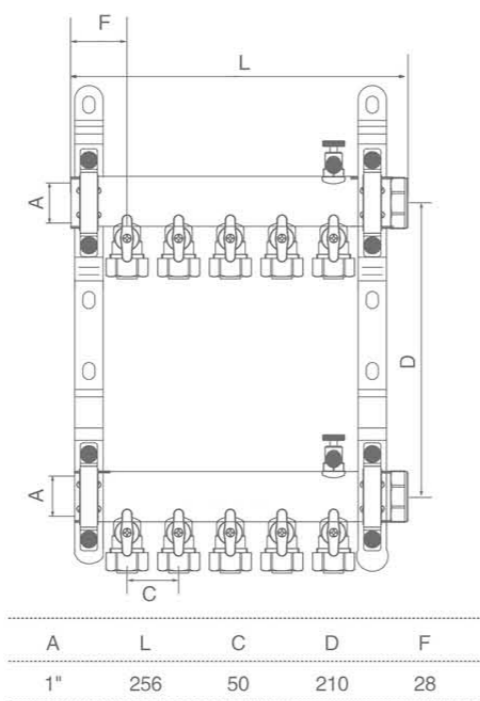

产品特点

锻压手动调节分水器，利用实心铜棒一次整体锻造成型，主管和支管整体连接，绝漏设计，减少渗漏水风险，人工设定各支路（区域）的进水流量调节与回水流量调节，从而达到每个房间温度舒适。

YX9001 控制型分集水器

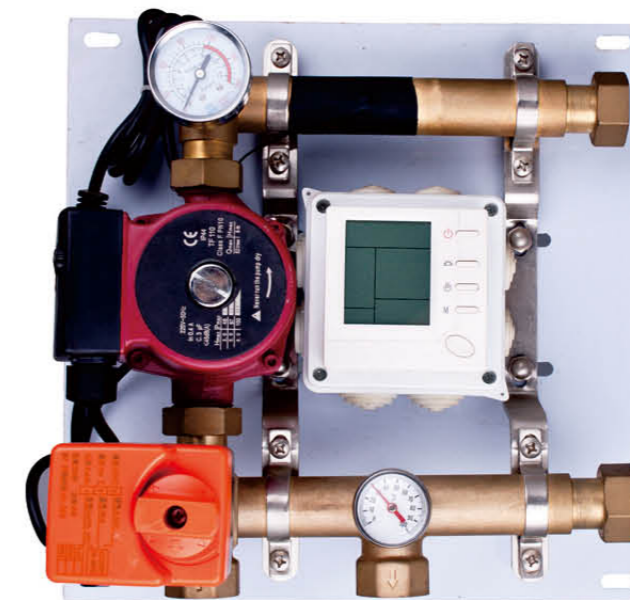

产品特点：

- 1、高效能、高精度控温、响应速度快、控温差可达 $\pm 3^{\circ}\text{C}$ ，采用电热执行器与时间比例式，三通混水阀，精确控制一次与二次水的混合比例。
- 2、大流量，免脏堵适用面积不小于200~400m²，一次水温不可高于95 $^{\circ}\text{C}$ 。
- 3、系统增压、增流量，当热源水温度过低热能供应不足时，混水三通阀主通道全程开启，内循环泵起到系统增压增流量，从而增大系统供热量。

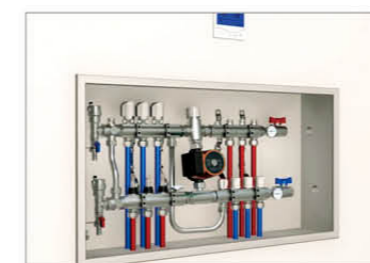
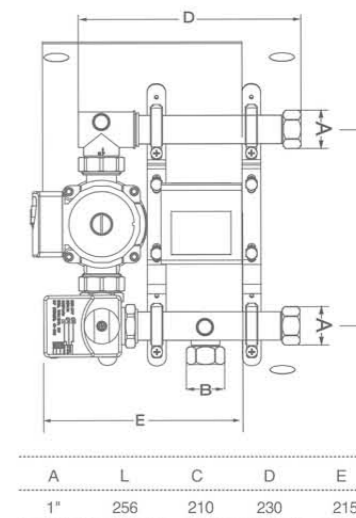

混水系统分集水器安装实体效果



分集水器实际工作流体效果



混水系列分集水器实际工作各配件原理效果